

Doppel-Abrundfräser verstellbar

Adjustable double rounding over cutter

Double fraise quart de rond réglable

ROS38-12



RL

Z4+4

HW

MAN
MEC

n. max
18.000

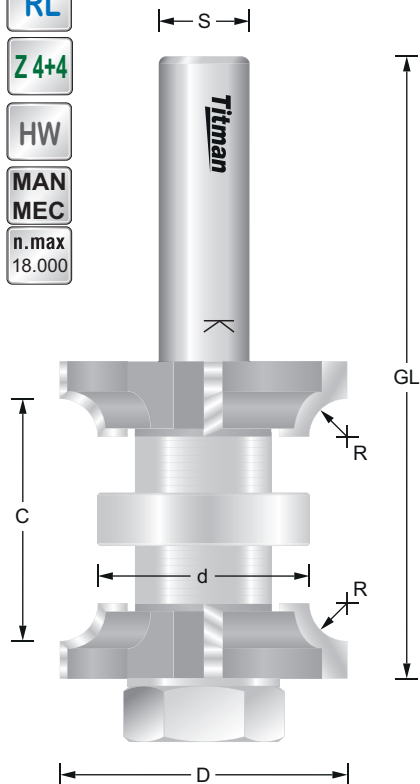

REF.	D mm	R mm	C mm	d mm	GL mm	S mm	EUR/1
ROS38-12	38	5	18 - 32	28	93	12	129,89 €

REF.	Ersatzteile - Spare parts - Pièces de rechange	EUR/1
ROS38-O	Profilteil schaftseitig / cutting part shank side / Fraise partie côté arbre	70,02 €
ROS38-U	Profilteil stirnseitig / cutting part face side / Fraise partie côté face	70,02 €
B28/9.5	Anlauflager / Bearing / Roulement D=28 d=9,5	11,26 €
ROS38A/12	Aufnahmedorn / Arbor / Arbre S=12 d=9,5	20,83 €
SKMM9.5	Sechskantmutter / Hex nut / Écrou hexagonal	3,60 €

Fräser zum beiderseitigen Abrunden von Materialstärken von 16 bis 32 mm. Der Fräser wird mit den mitgelieferten Distanzscheiben der Materialstärke angepasst.
Cutter for rounding of material thicknesses from 16 to 32 mm. The cutter is adjusted to the material thickness with the included spacers.

Fraise pour arrondir d'épaisseurs de matériau de 16 à 32 mm. La fraise est ajustée à l'épaisseur du matériau avec les entretoises fournies.

Doppel-Abrundfräser nicht verstellbar

Not adjustable double rounding over cutter

Double fraise à arrondir non réglable

DCBR16-8



RL

Z2+2

HW

MAN
MEC

n. max
24.000

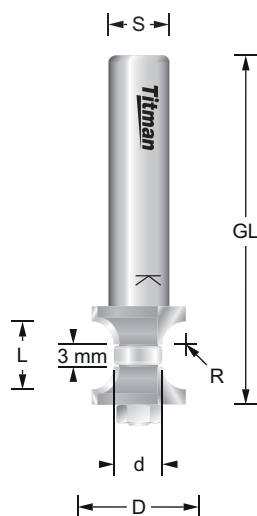

REF.	D mm	R	L mm	d mm	GL mm	S mm	EUR/1
DCBR16-8	12.3	3	12	6.35	50	8	99,80 €

REF.	Ersatzteile - Spare parts - Pièces de rechange	EUR/1
DCBR16-O	Faseteil schaftseitig / bevel part shank side / Fraise partie côté arbre	43,77 €
DCBR16-U	Faseteil stirnseitig / bevel part face side / Fraise partie côté face	43,77 €
B63/3.175	Anlauflager / Bearing / Roulement D=6,35 d=3,175	11,26 €
DCBR16A/8	Aufnahmedorn / Arbor / Arbre S=8 d=3,175	15,01 €
SKMM3	Sechskantmutter / Hex nut / Écrou hexagonal	3,60 €